

Комплектация

- A) Болт М8х25 – 4 шт.
- B) Гайка М8 – 4 шт.
- C) Гайка М10 – 4 шт.
- D) Шайба М10 – 4 шт.
- E) Шайба гроверная М8 – 4 шт.
- F) Шайба гроверная М10 – 4 шт.
- G) Шайба увеличенная М8 – 8 шт.
- H) Закладная шпилька – 4 шт.
- I) Силовой элемент левый и правый – 2 шт.

Требуемые инструменты

- A) Ключ гаечный на 13 мм.
- B) Ключ гаечный на 17 мм.

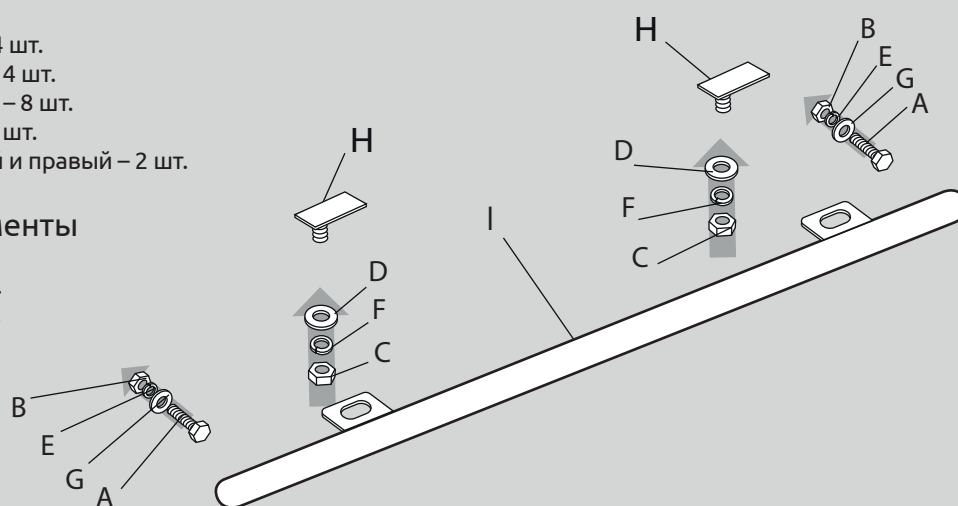

Требования к установке:

- Не устанавливать изделие на другую марку и модель автомобиля;
- Не устанавливать изделие в места не предусмотренные данной инструкцией;
- Не стучать по изделию металлическими и другими твёрдыми предметами (кувалда, лом, молоток, зубило и т.д.);
- Не подвергать изделие сварочным работам;
- Выполнять установку изделия строго руководствуясь данной инструкцией по установке.

Требования к эксплуатации:

- Не вставлять на изделие;
- Использовать в качестве опоры для домкрата только специально предназначенные места на кронштейнах изделия;
- Не протирать изделие кислотными, щелочными растворами и абразивными средствами;
- Каждые 15 000 км протягивать соединительные элементы изделия;

ШАГ 1.

Для установки правой защиты порогов предварительно удалите пластиковые заглушки с правого порога автомобиля. Вставьте в отверстия закладные шпильки М10 из комплекта поставки.



ШАГ 2.

Для установки правого силового элемента совместите отверстия силового элемента с закладными шпильками и соедините их гайками М 10 через шайбы М10 и гроверные шайбы М10. Совместите отверстия силового элемента с технологическими отверстиями в усилителе порога автомобиля и соедините их с помощью болтов М8, гаек М8, шайб увеличенных М8 с двух сторон и гроверных шайб М8.



ШАГ 3.

Для установки левой защиты порогов повторите шаги 1 и 2 с другой стороны автомобиля. Установка завершена

